

Unser Gerät für Sie!
Informationen und
technische Daten



BERTEIT
ARBEITSBÜHNENVERMIETUNG

Scheren-AB (Innen)

S 103s E

(1/3) Überblick

Die S 103s E bietet eine relativ großzügige Plattform für diese Größenklasse mit ausreichend Tragkraft und schafft somit Bewegungsfreiraum und Platz für mitgeführte Geräte. Die Maschine passt durch die meisten Standardtüren. Kommen Sie mit weiteren Fragen auf uns zu! Wir beraten Sie gerne!

Das Wichtigste auf einen Blick

10,3m



Arbeitshöhe

Elektro



Antrieb

420Kg



Traglast

Die Vorteile für Sie

- Proportionalsteuerung
- Passt durch Standardtüren
- Sehr robuste Technik
- Abriebfeste Reifen

Häufige Anwendungsgebiete

- Industrie
- Handwerk
- Baugewerbe
- Gebäude-Management
- Messe / Messebau



**Kommen Sie gerne mit
weiteren Fragen auf uns zu!**

**Wir beraten Sie gerne
persönlich! Wenn Sie mögen,
sogar direkt bei Ihnen vor Ort.**

Zentrale Kundenberatung

Baukauer Straße 48
44653 Herne

Telefon: 02323 / 922 300
Telefax: 02323 / 922 30 – 20
Email: beratung@berreit.de

Scheren-AB (Innen) S 103s E (2/3) Technische Daten

Die S 103s E bietet eine relativ großzügige Plattform für diese Größenklasse mit ausreichend Tragkraft und schafft somit Bewegungsfreiraum und Platz für mitgeführte Geräte. Die Maschine passt durch die meisten Standardtüren. Kommen Sie mit weiteren Fragen auf uns zu! Wir beraten Sie gerne!

Technische Daten

	Arbeitshöhe	10,30 m		Leergewicht	2.380 Kg
	Plattformhöhe	8,30 m		Steigfähigkeit	14° / 25%
	Länge	2,95 m		Aufstellneigung (seitlich / längs)	2,5° / 3,0°
	Höhe (eingefahren / Geländer abgenommen)	2,40 / 1,55 m		Bodenfreiheit (ohne / mit ausgefahrenem Lochschutz)	100 / NA mm
	Breite	1,15 m		Wenderadius -Außen	2,85 m
	Plattformgröße (normal)	2,65 x 1,14 m		Stützen	Nein
	Plattform- Verlängerung	0,90 m		Zulassungsbereich	Innen
	Zulässige Personen#	2		Antrieb	Elektro
	Tragkraft	420 Kg		Bereifung	Profiliert (nicht markierend)

Sonstige technische Ausstattung

- Feinfühligke Proportionalsteuerung
- 0,8 – 3,2 km/h Fahrgeschwindigkeit
- 2 Räder hydraulisch gelenkt, 2 Räder mit hydraulischem Fahrtrieb und Lamellenbremse
- Neigungswinkelschalter mit akustischem Alarm
- Senkalarm und Hupe
- Geländer abnehmbar, dafür werden mindestens 2 Personen benötigt
- Bewährte Technik
- Abschlepp- und Kranösen
- Abnehmbares Bedienpult

Andere Kunden fragen zu diesem Gerät oft auch noch folgendes an

- Verkauf von PSA / Sicherheitsgeschirr
- Schulungen von Mitarbeitern

Alle technischen Details basieren auf Herstellerangaben.

Scheren-AB (Innen)

S 103s E

(3/3) Technische Zeichnungen

Die S 103s E bietet eine relativ großzügige Plattform für diese Größenklasse mit ausreichend Tragkraft und schafft somit Bewegungsfreiraum und Platz für mitgeführte Geräte. Die Maschine passt durch die meisten Standardtüren. Kommen Sie mit weiteren Fragen auf uns zu! Wir beraten Sie gerne!

Arbeitsbereich von der Seite aus betrachtet

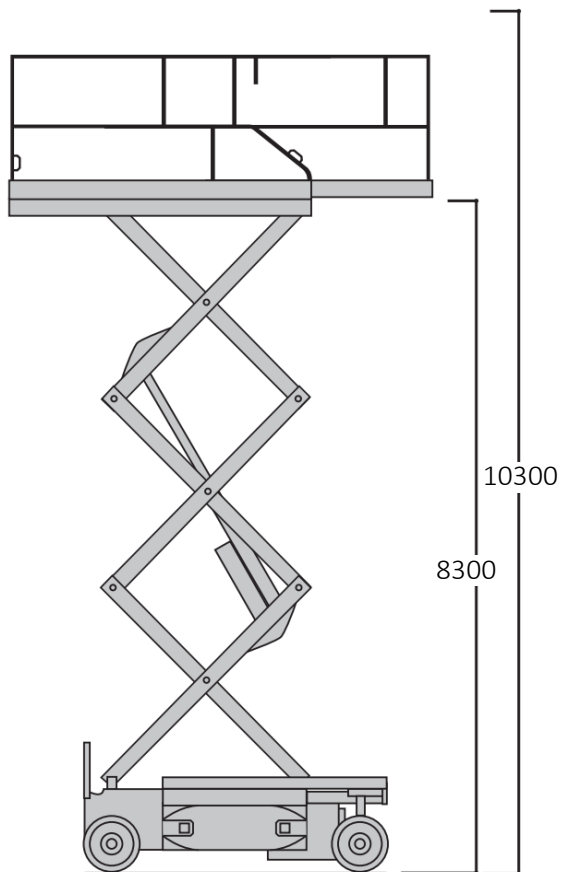

Abmessungen

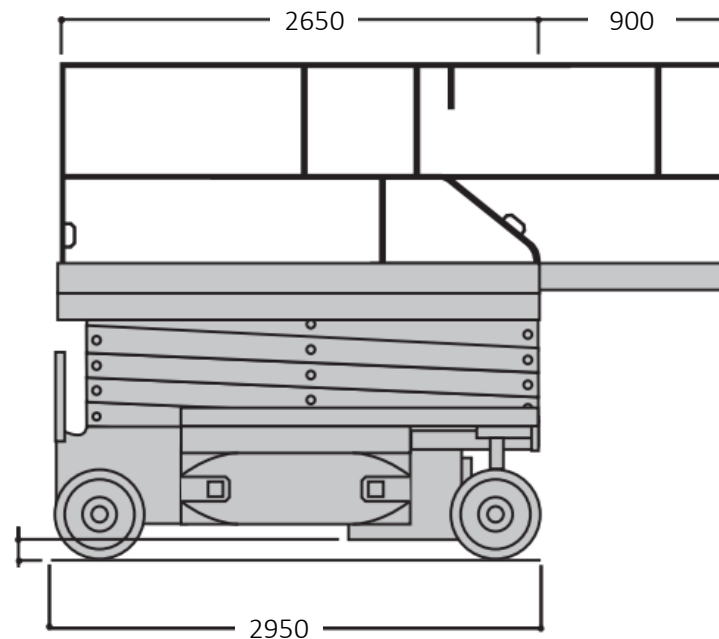
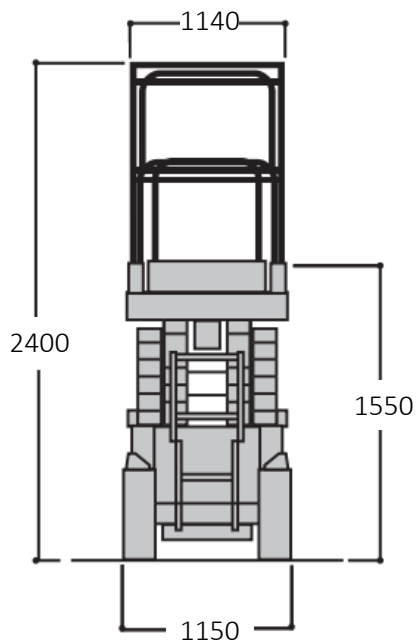

in mm