

*Unser Gerät für Sie!*  
Informationen und  
technische Daten



**BERTEIT**  
ARBEITSBÜHNENVERMIETUNG

## Scheren-AB (Innen)

### S 120 E

#### (1/3) Überblick

Die S 120 E erreicht trotz ihrer sehr geringen Breite von gerade mal 89cm ganze 12m Arbeitshöhe. In Kombination mit der 90° Lenkung prädestiniert sie dies für Arbeiten in großen Höhen mit beengten Platzverhältnissen am Boden. Kommen Sie mit weiteren Fragen auf uns zu! Wir beraten Sie gerne!

#### Das Wichtigste auf einen Blick

**12,0m**



Arbeitshöhe

**Elektro**



Antrieb

**300Kg**



Traglast

#### Die Vorteile für Sie

- Sehr kleiner Wenderadius durch 90° Lenkung
- Volle Tragfähigkeit auf Ausschub
- In voller Höhe fahrbar
- Passt durch die meisten Türen
- Starke Batterien
- Nicht markierende Reifen

#### Häufige Anwendungsgebiete

- Industrie
- Handwerk
- Baugewerbe
- Gebäude-Management
- Messe / Messebau



**Kommen Sie gerne mit  
weiteren Fragen auf uns zu!  
Wir beraten Sie gerne  
persönlich! Wenn Sie mögen,  
sogar direkt bei Ihnen vor Ort.**

#### Zentrale Kundenberatung

Baukauer Straße 48  
44653 Herne

Telefon: 02323 / 922 300  
Telefax: 02323 / 922 30 – 20  
Email: [beratung@berteit.de](mailto:beratung@berteit.de)

## Scheren-AB (Innen) S 120 E (2/3) Technische Daten

Die S 120 E erreicht trotz ihrer sehr geringen Breite von gerade mal 89cm ganze 12m Arbeitshöhe. In Kombination mit der 90° Lenkung prädestiniert sie dies für Arbeiten in großen Höhen mit beengten Platzverhältnissen am Boden. Kommen Sie mit weiteren Fragen auf uns zu! Wir beraten Sie gerne!

### Technische Daten

	Arbeitshöhe	12,02 m		Leergewicht	3.120 Kg
	Plattformhöhe	10,02 m		Steigfähigkeit	14° / 25%
	Länge	2,47 m		Aufstellneigung (seitlich / längs)	1,5° / 3,0°
	Höhe (eingefahren / Geländer abgeklappt)	2,41 / 1,98 m		Bodenfreiheit (ohne / mit ausgefahrenem Lochschutz)	120 / 24 mm
	Breite	0,89 m		Wenderadius -Außen	2,23 m
	Plattformgröße (normal)	2,26 x 0,88 m		Stützen	Nein
	Plattform-Verlängerung	1,40 m		Zulassungsbereich	Innen
	Zulässige Personen#	3		Antrieb	Elektro
	Tragkraft	300 Kg		Bereifung	Ohne Profil (nicht markierend)

### Sonstige technische Ausstattung

- Proportionalsteuerung mit Diagnostik
- 90°-Lenkung
- Fahrbar in voller Höhe
- Elektromagnetische negative Standbremse mit elektrischer Auskupplung
- 0,7 – 4,0 km/h Fahrgeschwindigkeit
- Volle Tragfähigkeit auf langem Ausschub
- Traktionsbatterie für Verwendung mit hoher Belastung 24V – 250 Ah (C5)
- Warnton bei Bewegung, Hupe
- Neigungsschalter mit Bewegungssperre und Überlastsensor
- Elektrischer Scherenschutz
- Batterie-Kontrollsystem mit Tiefenentladeschutz
- CE - EN 280 Zeichen
- Rundumleuchte

**Andere Kunden fragen zu diesem Gerät oft auch noch folgendes an**

- Verkauf von PSA / Sicherheitsgeschirr
- Schulungen von Mitarbeitern

Alle technischen Details basieren auf Herstellerangaben.

## Scheren-AB (Innen)

### S 120 E

#### (3/3) Technische Zeichnungen

Die S 120 E erreicht trotz ihrer sehr geringen Breite von gerade mal 89cm ganze 12m Arbeitshöhe. In Kombination mit der 90° Lenkung prädestiniert sie dies für Arbeiten in großen Höhen mit beengten Platzverhältnissen am Boden. Kommen Sie mit weiteren Fragen auf uns zu! Wir beraten Sie gerne!

#### Arbeitsbereich von der Seite aus betrachtet

#### Abmessungen

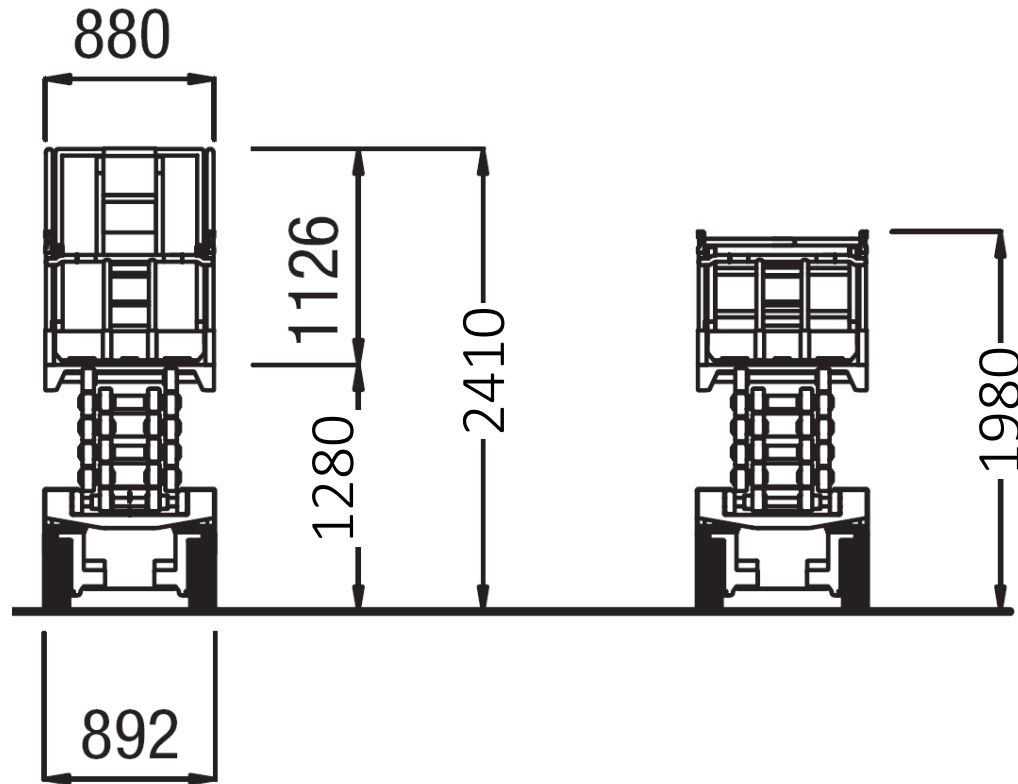
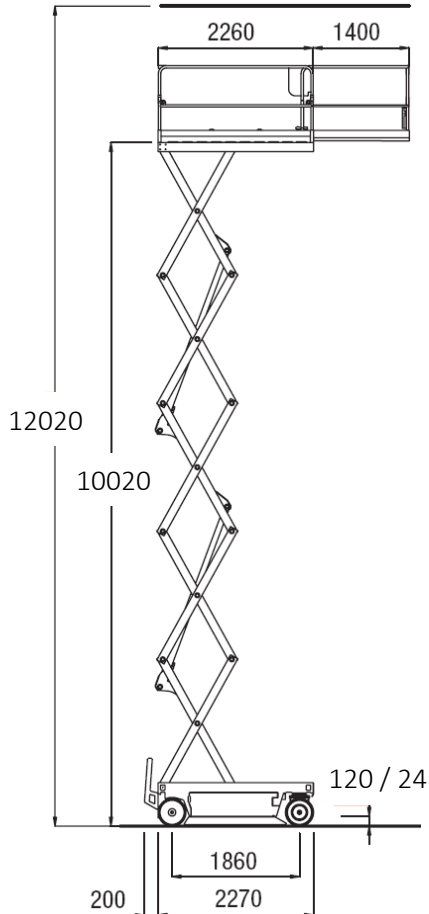

in mm