

Unser Gerät für Sie!
Informationen und
technische Daten



BERTEIT
ARBEITSBÜHNENVERMIETUNG

Scheren-AB (Innen)

S 151 E

(1/3) Überblick

Die S 151 E spielt in der oberen Liga hinsichtlich Arbeitshöhe. Ihre relativ geringe Baubreite ermöglicht gutes Durchkommen bei beengten Bodenverhältnissen. Ihr relativ geringes Eigengewicht sowie die nicht markierenden Reifen schonen den Boden. Kommen Sie mit weiteren Fragen auf uns zu! Wir beraten Sie gerne!

Das Wichtigste auf einen Blick

15,1m



Arbeitshöhe

Elektro



Antrieb

350Kg



Traglast

Die Vorteile für Sie

- Relativ schmale Baubreite
- Relativ geringes Eigengewicht
- Passt durch die meisten Standarddoppeltüren
- Nicht markierende Reifen

Häufige Anwendungsgebiete

- Industrie
- Handwerk
- Baugewerbe
- Gebäude-Management
- Messe / Messebau



**Kommen Sie gerne mit
weiteren Fragen auf uns zu!
Wir beraten Sie gerne
persönlich! Wenn Sie mögen,
sogar direkt bei Ihnen vor Ort.**

Zentrale Kundenberatung

Baukauer Straße 48
44653 Herne

Telefon: 02323 / 922 300
Telefax: 02323 / 922 30 – 20
Email: beratung@berteit.de

Scheren-AB (Innen)

S 151 E

(2/3) Technische Daten

Die S 151 E spielt in der oberen Liga hinsichtlich Arbeitshöhe. Ihre relativ geringe Baubreite ermöglicht gutes Durchkommen bei beengten Bodenverhältnissen. Ihr relativ geringes Eigengewicht sowie die nicht markierenden Reifen schonen den Boden. Kommen Sie mit weiteren Fragen auf uns zu! Wir beraten Sie gerne!

Technische Daten

	Arbeitshöhe	15,10 m		Leergewicht	3.090 Kg
	Plattformhöhe	13,10 m		Steigfähigkeit	11° / 20%
	Länge	3,12 m		Aufstellneigung (seitlich / längs)	2,5° / 2,5°
	Höhe (eingefahren / Geländer abgenommen)	2,82 / 1,48 m		Bodenfreiheit (ohne / mit ausge- fahrenem Lochschutz)	170 / NA mm
	Breite	1,20 m		Wenderadius -Außen	
	Plattformgröße (normal)	3,00 x 1,20 m		Stützen	Nein
	Plattform- Verlängerung	1,00 m		Zulassungsbereich	Innen
	Zulässige Personen#	2		Antrieb	Elektro
	Tragkraft	350 Kg		Bereifung	Profiliert (nicht markierend)

Sonstige technische Ausstattung

- Proportionalsteuerung
- 150Kg Traglast auf Ausschub
- 63 Sekunden Hebezeit
- Bis zu 4,2 km/h Fahrgeschwindigkeit
- Scherenschutz
- Abnehmbares Geländer – dafür werden mindestens 2 Personen benötigt

Andere Kunden fragen zu diesem Gerät oft auch noch folgendes an

- Verkauf von PSA / Sicherheitsgeschirr
- Schulungen von Mitarbeitern

Alle technischen Details basieren auf Herstellerangaben.

Scheren-AB (Innen)

S 151 E

(3/3) Technische Zeichnungen

Die S 151 E spielt in der oberen Liga hinsichtlich Arbeitshöhe. Ihre relativ geringe Baubreite ermöglicht gutes Durchkommen bei beengten Bodenverhältnissen. Ihr relativ geringes Eigengewicht sowie die nicht markierenden Reifen schonen den Boden. Kommen Sie mit weiteren Fragen auf uns zu! Wir beraten Sie gerne!

Arbeitsbereich von der Seite aus betrachtet

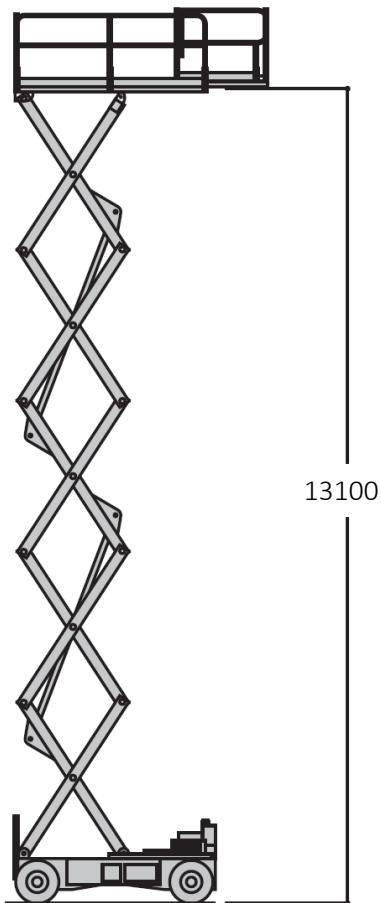

Abmessungen

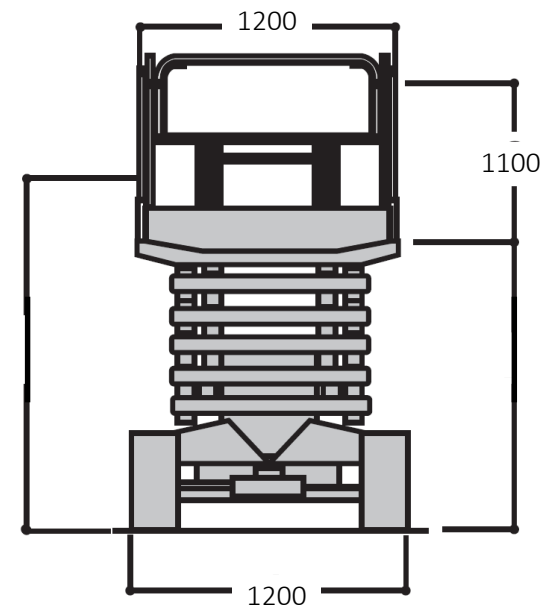
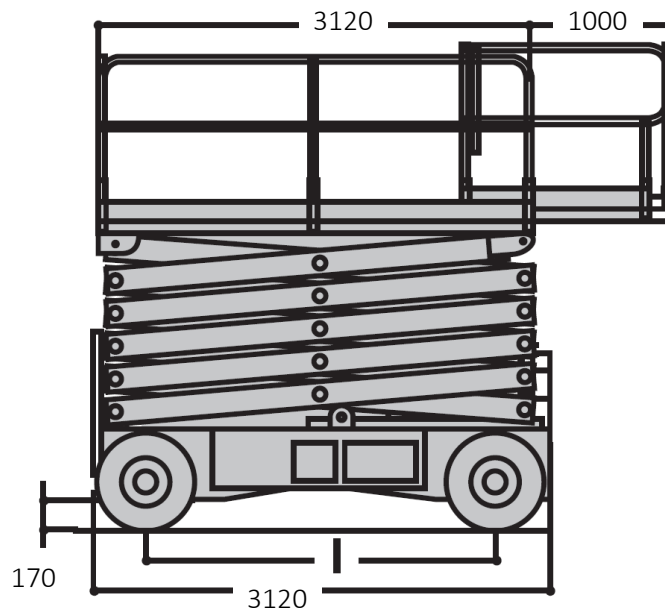

in mm