

Unser Gerät für Sie!
Informationen und
technische Daten



BERTEIT
ARBEITSBÜHNENVERMIETUNG

Scheren-AB (Innen & bed. Außen)

S 81 E Genie

(1/3) Überblick

Die S 81 E Genie zeigt ihre ganze Leistung in Innenräumen, sie kann aber auch bedingt im Freibereich genutzt werden. Sie bietet eine großzügige Plattform, ausreichend Tragkraft mit 363Kg sowie eine relativ schmale Baubreite. Kommen Sie mit weiteren Fragen auf uns zu! Wir beraten Sie gerne!

Das Wichtigste auf einen Blick

8,1m



Arbeitshöhe

Elektro



Antrieb

363Kg



Traglast



Die Vorteile für Sie

- Passt mit abgeklapptem Geländer durch die meisten Standardtüren
- Kann in Innenräumen und bedingt im Freibereich auf ebenen, befestigten Böden genutzt werden
- Abriebfeste Reifen
- Ausreichend Tragkraft für 2 Personen + 200Kg mitgeführte Geräte

Häufige Anwendungsgebiete

- Industrie
- Handwerk
- Baugewerbe
- Gebäude-Management
- Messe / Messebau

Kommen Sie gerne mit weiteren Fragen auf uns zu!
Wir beraten Sie gerne persönlich! Wenn Sie mögen, sogar direkt bei Ihnen vor Ort.

Zentrale Kundenberatung

Baukauer Straße 48
 44653 Herne

Telefon: 02323 / 922 300
 Telefax: 02323 / 922 30 - 20
 Email: beratung@berteit.de

Scheren-AB (Innen & bed. Außen)

S 81 E Genie

(2/3) Technische Daten

Die S 81 E Genie zeigt ihre ganze Leistung in Innenräumen, sie kann aber auch bedingt im Freibereich genutzt werden. Sie bietet eine großzügige Plattform, ausreichend Tragkraft mit 363Kg sowie eine relativ schmale Baubreite. Kommen Sie mit weiteren Fragen auf uns zu! Wir beraten Sie gerne!

Technische Daten

	Arbeitshöhe	8,10 m		Leergewicht	1.830 Kg
	Plattformhöhe	6,10 m		Steigfähigkeit	17° / 30%
	Länge	2,44 m		Aufstellneigung (seitlich / längs)	1,5° / 2,5°
	Höhe (eingefahren / Geländer abgeklappt)	2,13 / 1,78 m		Bodenfreiheit (ohne / mit ausgefahrenem Lochschutz)	90 / 20 mm
	Breite	0,81 m		Wenderadius -Außen	2,12 m
	Plattformgröße (normal)	2,26 x 0,79 m		Stützen	Nein
	Plattform-Verlängerung	0,91 m		Zulassungsbereich	Innen & bedingt Außen
	Zulässige Personen# (Innen / Außen)	2 / 1		Antrieb	Elektro
	Tragkraft (Innen / Außen)	363 Kg		Bereifung	Ohne Profil (nicht markierend)

Sonstige technische Ausstattung

- Proportionalsteuerung
- 0,8 - 3,5 km/h Fahrgeschwindigkeit
- Smart Link™ Steuerungssystem (Joystick, zwei Hub- u. Fahrgeschwindigkeiten & zwei vorwählbare proportional steuerbare Geschwindigkeitsstufen, Diagnosesystem)
- 12,44 Kg/cm² Reifenbelastungsdruck
- Befestigungspunkte für Auffanggurte
- Mehrfachscheibenbremsen an der Hinterachse
- Hydraulisch-dynamisches Bremsen der vorderen Antriebsräder
- Neigungswinkelschalter mit akustischem Alarm
- Senkalarm und Elektronik Hupe
- Zertifizierte Lasten-Überwachung

Andere Kunden fragen zu diesem Gerät oft auch noch folgendes an

- Verkauf von PSA / Sicherheitsgeschirr
- Schulungen von Mitarbeitern

Alle technischen Details basieren auf Herstellerangaben.

Scheren-AB (Innen & bed. Außen)

S 81 E Genie

(3/3) Technische Zeichnungen

Arbeitsbereich von der Seite aus betrachtet

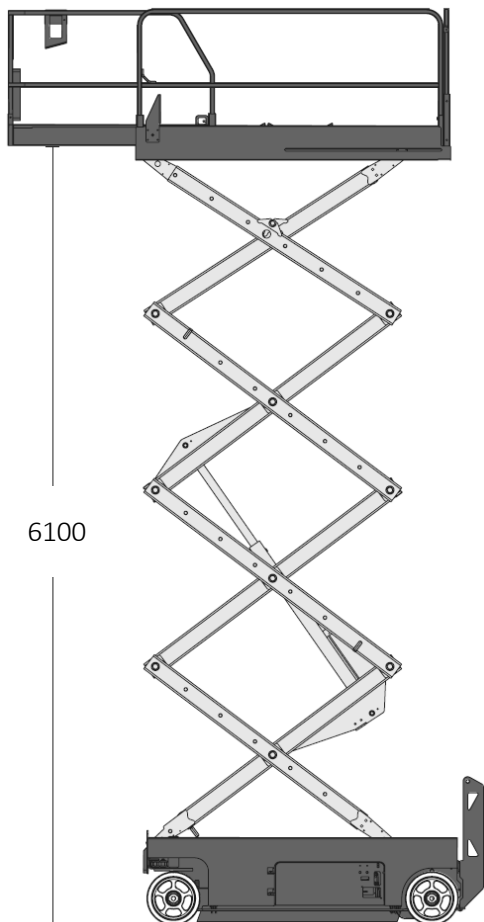

Die S 81 E Genie zeigt ihre ganze Leistung in Innenräumen, sie kann aber auch bedingt im Freibereich genutzt werden. Sie bietet eine großzügige Plattform, ausreichend Tragkraft mit 363Kg sowie eine relativ schmale Baubreite. Kommen Sie mit weiteren Fragen auf uns zu! Wir beraten Sie gerne!

Abmessungen

