

Unser Gerät für Sie!
Informationen und
technische Daten



BERTEIT
ARBEITSBÜHNENVERMIETUNG

Scheren-AB (Innen & bed. Außen) S 99b E (1/3) Überblick

Die S 99b E überzeugt insbesondere mit ihrer enormen Tragkraft. Sie kann im Innen- wie im Außenbereich 2 Personen + 274 Kg mitgeführte Geräte tragen. Ihre Abmessungen sind dennoch so kompakt, dass sie durch Standarddoppeltüren passt. Kommen Sie mit weiteren Fragen auf uns zu! Wir beraten Sie gerne!

Das Wichtigste auf einen Blick

9,9m



Arbeitshöhe

Elektro



Antrieb

454Kg



Traglast

Die Vorteile für Sie

- Sehr hohe Tragkraft für diese Maschinenklasse
- Passt mit abgeklapptem Geländer durch Standarddoppeltüren
- Abriebfeste Reifen
- Kleiner Wenderadius

Häufige Anwendungsgebiete

- Industrie
- Handwerk
- Baugewerbe
- Gebäude-Management
- Messe / Messebau



**Kommen Sie gerne mit
weiteren Fragen auf uns zu!
Wir beraten Sie gerne
persönlich! Wenn Sie mögen,
sogar direkt bei Ihnen vor Ort.**

Zentrale Kundenberatung

Baukauer Straße 48
44653 Herne

Telefon: 02323 / 922 300
Telefax: 02323 / 922 30 - 20
Email: beratung@berreit.de

Scheren-AB (Innen & bed. Außen) S 99b E (2/3) Technische Daten

Die S 99b E überzeugt insbesondere mit ihrer enormen Tragkraft. Sie kann im Innen- wie im Außenbereich 2 Personen + 274 Kg mitgeführte Geräte tragen. Ihre Abmessungen sind dennoch so kompakt, dass sie durch Standarddoppeltüren passt. Kommen Sie mit weiteren Fragen auf uns zu! Wir beraten Sie gerne!

Technische Daten

	Arbeitshöhe	9,92 m		Leergewicht	2,447 Kg
	Plattformhöhe	7,92 m		Steigfähigkeit	17° / 30%
	Länge	2,41 m		Aufstellneigung (seitlich / längs)	3,0° / 3,0°
	Höhe (eingefahren / Geländer abgeklappt)	2,25 / 1,66 m		Bodenfreiheit (ohne / mit ausgefahrenem Lochschutz)	102 / 19 mm
	Breite	1,17 m		Wenderadius -Außen	2,29 m
	Plattformgröße (normal)	2,26 x 1,15 m		Stützen	Nein
	Plattform-Verlängerung	0,99 m		Zulassungsbereich	Innen & bedingt außen
	Zulässige Personen# (Innen / Außen)	2 / 2		Antrieb	Elektro
	Tragkraft (Innen / Außen)	454 / 454 Kg		Bereifung	Leicht profiliert (nicht markierend)

Sonstige technische Ausstattung

- Proportionalsteuerung
- 30/38 Sekunden Hub- und Senkzeit
- 0,8 – 3,5 km/h Fahrgeschwindigkeit
- 17,63Kg/cm² Reifenkontaktdruck
- 15 x 5 x 11 1/4 Inch Vollgummireifen
- Befestigungspunkte für Auffanggurte
- Neigungswinkelschalter mit akustischem Alarm
- Senkalarm und Hupe
- Zertifizierte Lasten-Überwachung
- Kranösen

Andere Kunden fragen zu diesem Gerät oft auch noch folgendes an

- Verkauf von PSA / Sicherheitsgeschirr
- Schulungen von Mitarbeitern

Alle technischen Details basieren auf Herstellerangaben.

Scheren-AB (Innen & bed. Außen) S 99b E (3/3) Technische Zeichnungen

Die S 99b E überzeugt insbesondere mit ihrer enormen Tragkraft. Sie kann im Innen- wie im Außenbereich 2 Personen + 274 Kg mitgeführte Geräte tragen. Ihre Abmessungen sind dennoch so kompakt, dass sie durch Standarddoppeltüren passt. Kommen Sie mit weiteren Fragen auf uns zu! Wir beraten Sie gerne!

Arbeitsbereich von der Seite aus betrachtet

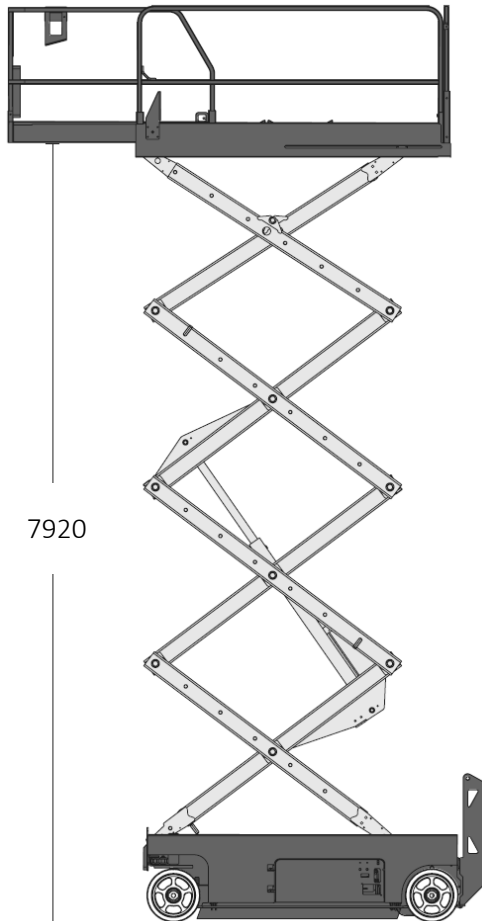

Abmessungen

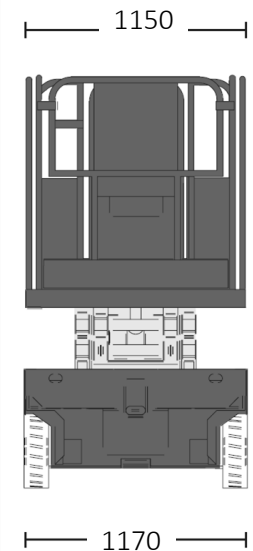
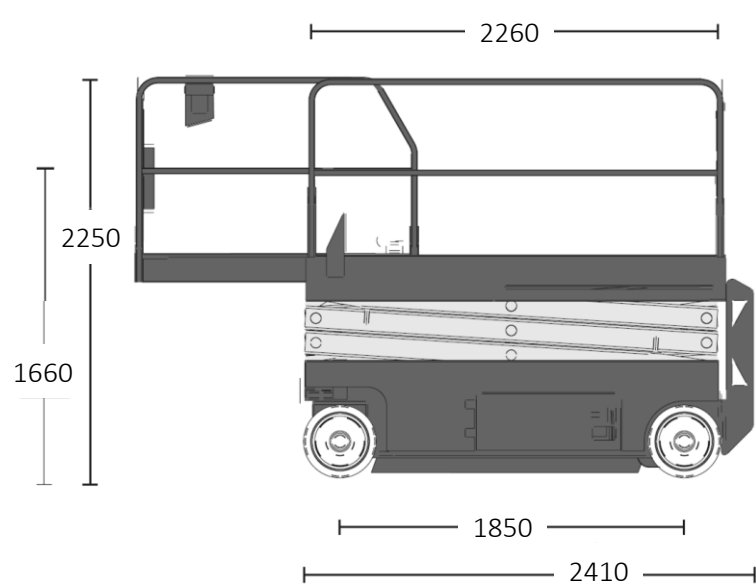

I-102 / 19

in mm