

# *Unser Gerät für Sie!* Informationen und technische Daten



## LKW-AB bis 30,0 t

### L 450 TA D+

#### (1/5) Überblick

Die L 450 TA D+ erreicht die meisten Arbeitsorte in großen Höhen. Das Gerät kann Hindernisse um über 10m übergreifen und sogar als Kran eingesetzt werden. Bedienpersonal wird gestellt, sodass Sie sich auf Ihre Arbeit konzentrieren können. Kommen Sie mit weiteren Fragen auf uns zu! Wir beraten Sie gerne!

#### Das Wichtigste auf einen Blick

44,9m

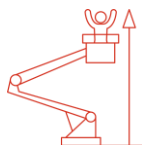

Arbeitshöhe

25,4m

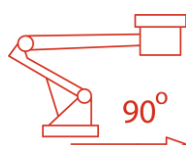

Seitliche Reichweite

600Kg

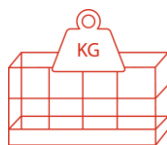

Traglast



#### Die Vorteile für Sie

- Sie können sich auf Ihre Arbeit konzentrieren, da das Gerät i.d.R. mit geschultem Personal vermietet wird
- Langer Gelenkteleskoparm, mit dem fast 11m lange Hindernisse überwunden werden können
- Powerlift System (Lasttragsysteme)
- Arbeitsbereich mit dem Korbarm bis zu 6m unter Flur

#### Häufige Anwendungsgebiete

- Garten- und Landschaftsbau
- Handwerk und Baugewerbe
- Energieversorger
- Telekommunikation
- Gebäudemanagement

**Kommen Sie gerne mit weiteren Fragen auf uns zu!**

**Wir beraten Sie gerne persönlich! Wenn Sie mögen, sogar direkt bei Ihnen vor Ort.**

#### Zentrale Kundenberatung

Baukauer Straße 48  
44653 Herne

Telefon: 02323 / 922 300  
Telefax: 02323 / 922 30 - 20  
Email: [beratung@berteit.de](mailto:beratung@berteit.de)















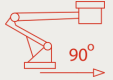





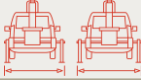

## LKW-AB bis 30,0 t

### L 450 TA D+

#### (2/5) Technische Daten

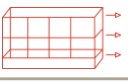
Die L 450 TA D+ erreicht die meisten Arbeitsorte in großen Höhen. Das Gerät kann Hindernisse um über 10m übergreifen und sogar als Kran eingesetzt werden. Bedienpersonal wird gestellt, sodass Sie sich auf Ihre Arbeit konzentrieren können. Kommen Sie mit weiteren Fragen auf uns zu! Wir beraten Sie gerne!

#### Technische Daten

	Arbeitshöhe	44,90 m		Tragkraft	600 Kg
	Plattformhöhe	42,90 m		Leergewicht	<17.500 Kg
	Seitliche Reichweite	25,43 m		zul. Gesamtgewicht	18.000 Kg
	Länge	10,02 m		Bodendruck	69,4 N/cm <sup>2</sup>
	Höhe	3,86 m		Horizontaler Schwenkbereich Mast	2 x 270°
	Breite	2,55 m		Vertikale Korbarmdrehung	175°
	Stützweite (eng / einseitig / voll)	2,49 / 4,34 / 6,20 m		Übergreiflänge Korbarm	~ 10,8 m
	zulässige Aufstellneigung	2° / 3%		Horizontale Korbrotation	2 x 80°
	Plattformgröße	2,47 x 1,05 m		Antrieb	Diesel-Allrad
	Plattform-Verlängerung	1,40 m		Zulassungsbereich	Außen
	Zulässige Personen#	7		Führerscheinklasse	C

Alle technischen Details basieren auf Herstellerangaben.

#### Sonstige technische Ausstattung

- Mehr Flexibilität durch über 8m langen teleskopierbaren Gelenkarm
- Allradantrieb
- Informations- und Diagnosedisplay
- Einfahr-/ Aufstellautomatik
- Mast schert bei Schwenken nicht über das Fahrzeug aus
- 230 V Leitung zum Korb mit FI-Schalter
- Austeleskopierbarer Arbeitskorb bis 3,88m für mehr Freiraum
- Bedingt für Kranarbeiten nutzbar durch sein Lasttragesystem – dadurch können bspw. große Glasscheiben, ohne Kran, außen am Arbeitskorb in die Höhe gebracht werden

#### Andere Kunden fragen zu diesem Gerät oft auch noch folgendes an

- Verkauf von Schutzausrüstung (PSA)
- Stellen von Bedienpersonal
- Organisation von Baustelleneinigungen
- Schulungen von Mitarbeitern

# LKW-AB bis 30,0 t

## L 450 TA D+

### (3/5) Technische Zeichnungen

Die L 450 TA D+ erreicht die meisten Arbeitsorte in großen Höhen. Das Gerät kann Hindernisse um über 10m übergreifen und sogar als Kran eingesetzt werden. Bedienpersonal wird gestellt, sodass Sie sich auf Ihre Arbeit konzentrieren können. Kommen Sie mit weiteren Fragen auf uns zu! Wir beraten Sie gerne!

Arbeitsbereich von der Seite betrachtet

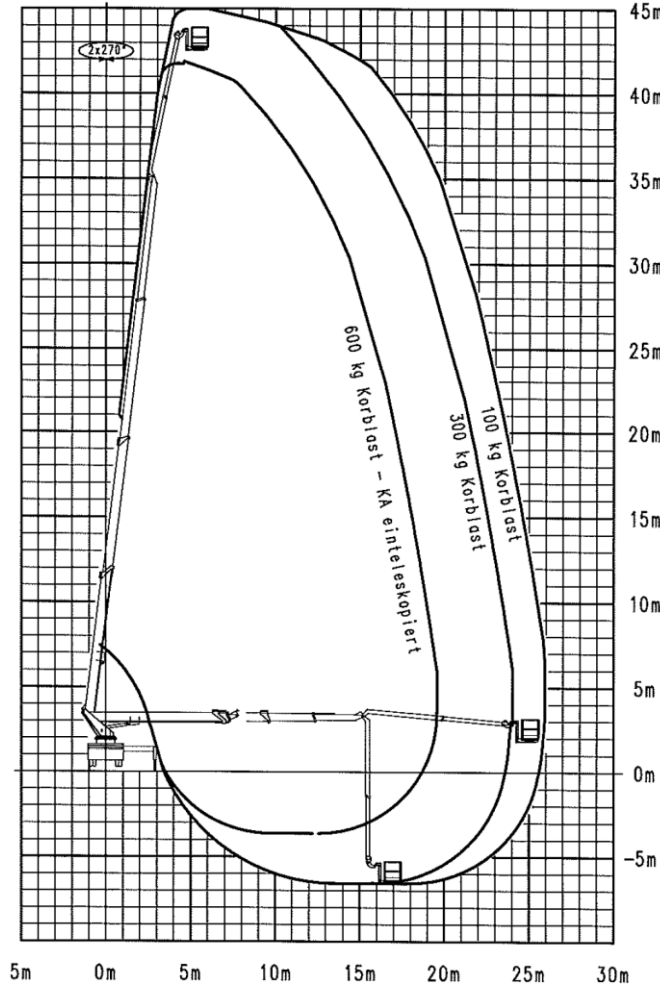

Arbeitsbereich von oben betrachtet

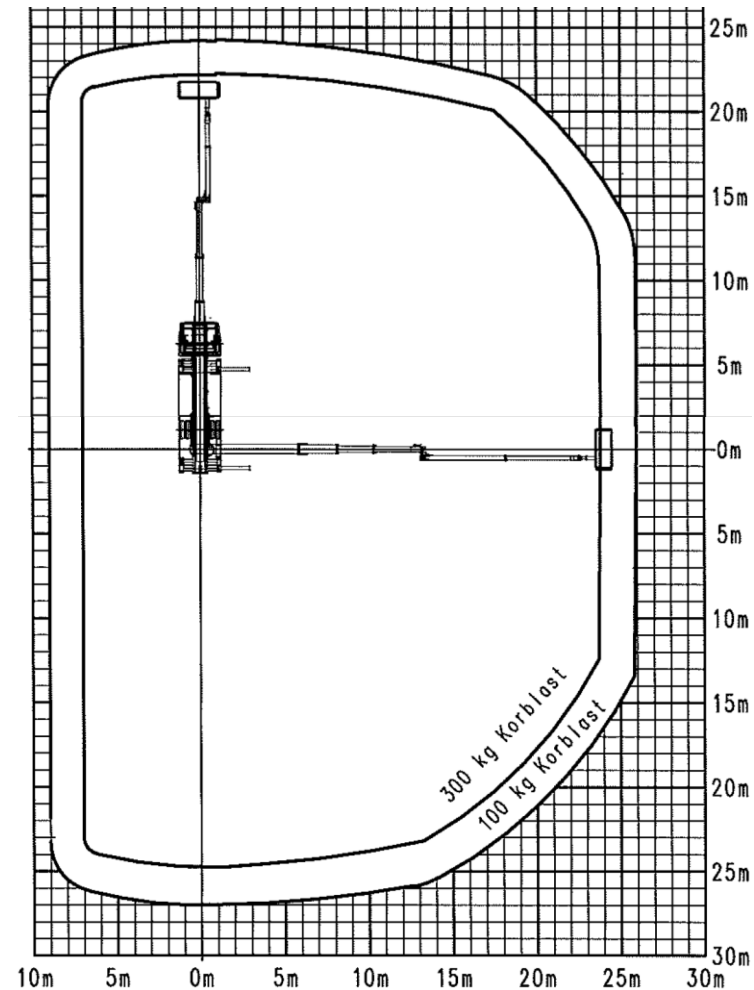

## LKW-AB bis 30,0 t

### L 450 TA D+

(4/5) Technische Zeichnungen

*Die L 450 TA D+ erreicht die meisten Arbeitsorte in großen Höhen. Das Gerät kann Hindernisse um über 10m übergreifen und sogar als Kran eingesetzt werden. Bedienpersonal wird gestellt, sodass Sie sich auf Ihre Arbeit konzentrieren können. Kommen Sie mit weiteren Fragen auf uns zu! Wir beraten Sie gerne!*

### Abmessungen

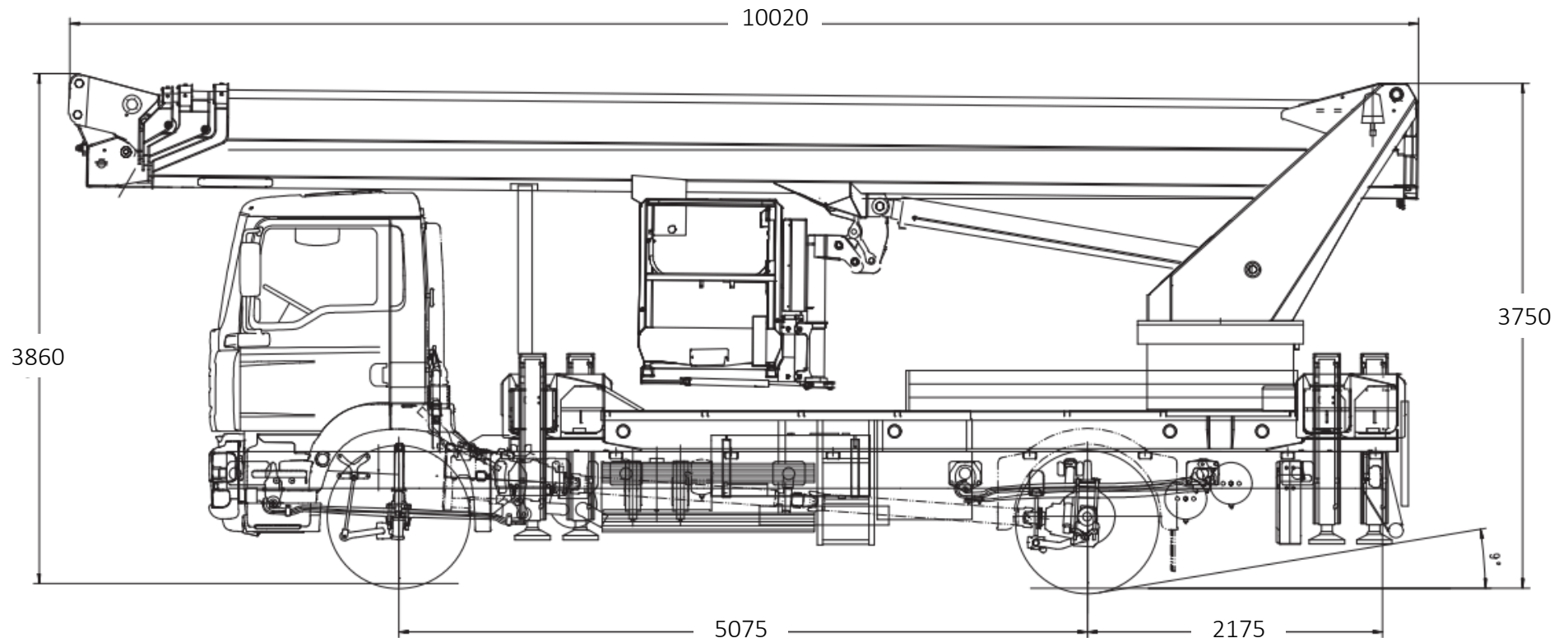

in mm

## LKW-AB bis 30,0 t L 450 TA D+ (5/5) Einsatzfotos

Die L 450 TA D+ erreicht die meisten Arbeitsorte in großen Höhen. Das Gerät kann Hindernisse um über 10m übergreifen und sogar als Kran eingesetzt werden. Bedienpersonal wird gestellt, sodass Sie sich auf Ihre Arbeit konzentrieren können. Kommen Sie mit weiteren Fragen auf uns zu! Wir beraten Sie gerne!

