

Unser Gerät für Sie! Informationen und technische Daten



Scheren-AB (Innen & bed. Außen) S 170-16 E (1/3) Überblick

Mit der S 170-16 E können emissionsfrei sehr hohe Arbeitsbereiche bis 17m im Innen- sowie im befestigten Außenbereich erreicht werden. Die sehr große Plattform bietet ausreichend Bewegungsfreiheit sowie Platz für mitgeführte Materialien. Kommen Sie mit weiteren Fragen auf uns zu! Wir beraten Sie gerne!

Das Wichtigste auf einen Blick

17,0m

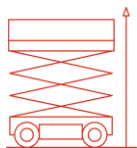

Arbeitshöhe

Elektro

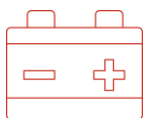

Antrieb

400Kg

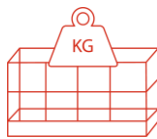

Traglast

Die Vorteile für Sie

- Kann sowohl im Innen- als auch im befestigten Außenbereich eingesetzt werden
- Sehr große Plattform
- Abriebfeste Reifen
- Emissionsfreier Elektroantrieb
- Not- bzw. Bodenbedienung elektrisch und manuell
- Zuschaltbarer Kraftgang

Häufige Anwendungsgebiete

- Industrie
- Handwerk
- Baugewerbe
- Gebäude-Management
- Messe / Messebau



**Kommen Sie gerne mit
weiteren Fragen auf uns zu!
Wir beraten Sie gerne
persönlich! Wenn Sie mögen,
sogar direkt bei Ihnen vor Ort.**

Zentrale Kundenberatung

Baukauer Straße 48
44653 Herne

Telefon: 02323 / 922 300
Telefax: 02323 / 922 30 – 20
Email: beratung@berteit.de

Scheren-AB (Innen & bed. Außen) S 170-16 E (2/3) Technische Daten

Mit der S 170-16 E können emissionsfrei sehr hohe Arbeitsbereiche bis 17m im Innen- sowie im befestigten Außenbereich erreicht werden. Die sehr große Plattform bietet ausreichend Bewegungsfreiheit sowie Platz für mitgeführte Materialien. Kommen Sie mit weiteren Fragen auf uns zu! Wir beraten Sie gerne!

Technische Daten

	Arbeitshöhe	17,03 m		Leergewicht	5.120 Kg
	Plattformhöhe	15,03 m		Steigfähigkeit	14° / 25%
	Länge	3,18 m		Aufstellneigung (seitlich / längs)	1,5° / 1,5°
	Höhe (eingefahren / Geländer abgeklappt)	3,06 / 2,21 m		Bodenfreiheit (ohne / mit ausge- fahrenem Lochschutz)	150 / 30 mm
	Breite	1,61 m		Wenderadius -Außen	3,20 m
	Plattformgröße (normal)	3,08 x 1,58 m		Stützen	Nein
	Plattform- Verlängerung	1,00 m		Zulassungsbereich	Innen & bedingt Außen
	Zulässige Personen#	2		Antrieb	Elektro
	Tragkraft	400 Kg		Bereifung	Leicht profiliert Nicht markierend

Sonstige technische Ausstattung

- 150 Kg Tragkraft auf Ausschub
- 0,3 – 2,4 km/h Fahrgeschwindigkeit
- Proportionalsteuerung mit Soft-Anlauffunktion
- Optische Anzeige aller Funktionen
- Batterie Tiefenendladeschutz
- Pufferbetriebsfähiges Ladegerät – die Maschine kann beim Laden betrieben werden
- Scherenschutz nach UVV/VGB 14
- Stoßkanten an allen Seiten
- Neigungsalarm
- Steuerpult mit Schnellstecksystem
- Kranhaken
- Festzurr- und Kranhebeösen
- 12,5 m/s max. Windgeschwindigkeit

Andere Kunden fragen zu diesem Gerät oft auch noch folgendes an

- Verkauf von PSA / Sicherheitsgeschirr
- Schulungen von Mitarbeitern

Alle technischen Details basieren auf Herstellerangaben.

Scheren-AB (Innen & bed. Außen) S 170-16 E (3/3) Technische Zeichnungen

Mit der S 170-16 E können emissionsfrei sehr hohe Arbeitsbereiche bis 17m im Innen- sowie im befestigten Außenbereich erreicht werden. Die sehr große Plattform bietet ausreichend Bewegungsfreiheit sowie Platz für mitgeführte Materialien. Kommen Sie mit weiteren Fragen auf uns zu! Wir beraten Sie gerne!

Arbeitsbereich von der Seite aus betrachtet

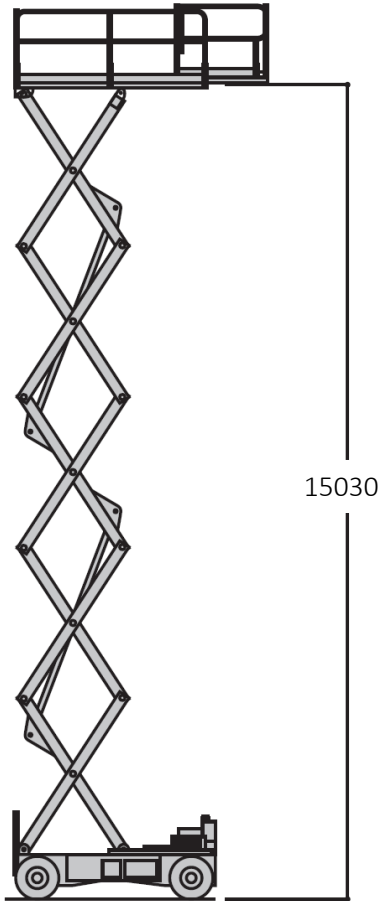

Abmessungen

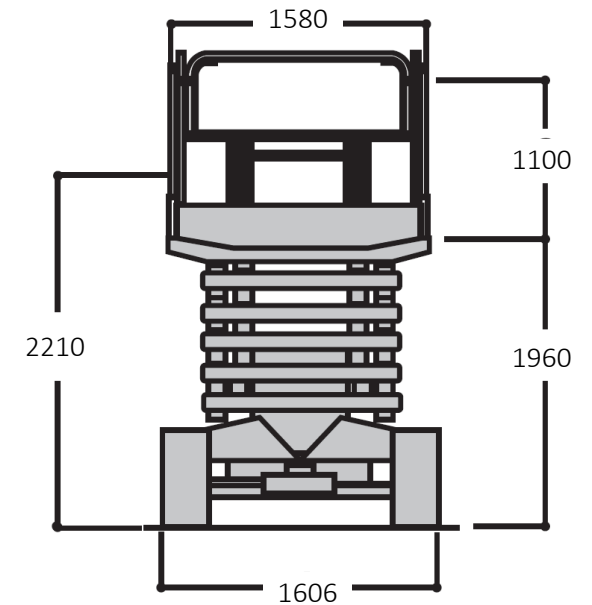
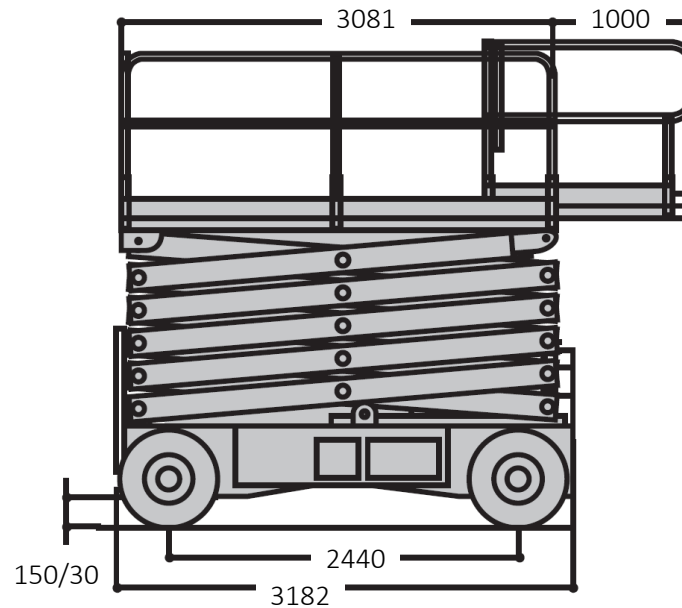

in mm