

Unser Gerät für Sie! Informationen und technische Daten



Scheren-AB (Innen & bed. Außen) S 58-8 E Kurz (1/4) Überblick

Keine Scheren-AB im klassischen Sinne, dennoch recht ähnlich. Sie überzeugt durch hohe Wendigkeit, das geringe Eigengewicht und extreme Kompaktheit, im Vergleich zur Scheren-AB ist die Plattform allerdings kürzer. Kommen Sie mit weiteren Fragen auf uns zu! Wir beraten Sie gerne!

Das Wichtigste auf einen Blick

5,8m

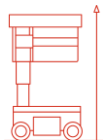

Arbeitshöhe

Elektro

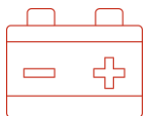

Antrieb

230Kg

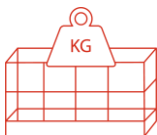

Traglast

Die Vorteile für Sie

- Extrem kompakte Bauweise – passt durch die meisten Standardtüren
- Extrem leicht mit nur 830Kg Gewicht
- Exzellente Manövrierfähigkeit in engen Räumen
- Kein Überhang & geringer Wenderadius
- Zusätzliche Reichweite durch 0,4m langen Ausschub → große Plattform
- Abriebfeste Reifen

Häufige Anwendungsgebiete

- Reparatur- oder Montagearbeiten
- Wartung und industrielle Reinigung
- Innenausbau (Elektrik, Beleuchtung, Rohre, Anstricharbeiten, Klimaanlage)
- Außenwartung und -arbeiten
- Logistik (Lager- und Warenhäuser, ...)



Kommen Sie gerne mit weiteren Fragen auf uns zu!
Wir beraten Sie gerne persönlich! Wenn Sie mögen, sogar direkt bei Ihnen vor Ort.

Zentrale Kundenberatung

















Baukauer Straße 48
44653 Herne

Telefon: 02323 / 922 300
Telefax: 02323 / 922 30 – 20
Email: beratung@berteit.de

Scheren-AB (Innen & bed. Außen) S 58-8 E Kurz (2/4) Technische Daten

Keine Scheren-AB im klassischen Sinne, dennoch recht ähnlich. Sie überzeugt durch hohe Wendigkeit, das geringe Eigengewicht und extreme Kompaktheit, im Vergleich zur Scheren-AB ist die Plattform allerdings kürzer. Kommen Sie mit weiteren Fragen auf uns zu! Wir beraten Sie gerne!

Technische Daten

	Arbeitshöhe	5,80 m		Leergewicht	830 Kg
	Plattformhöhe	3,80 m		Steigfähigkeit	14° / 25%
	Länge	1,40 m		Aufstellneigung (seitlich / längs)	1,5° / 3,0°
	Höhe (eingefahren / Gelände abgeklappt)	1,75 / NA m		Bodenfreiheit (ohne / mit ausgefahrenem Lochschutz)	60 / 16 mm
	Breite	0,79 m		Wenderadius -Außen	1,70 m
	Plattformgröße (normal)	1,38 x 0,77 m		Stützen	Nein
	Plattform-Verlängerung	0,40 m		Zulassungsbereich	Innen & bedingt Außen
	Zulässige Personen# (Innen / Außen)	2 / 1		Antrieb	Elektro
	Tragkraft	230 Kg		Bereifung	Ohne Profil (nicht markierend)

Sonstige technische Ausstattung

- Verfahrbar in voller Höhe
- Ohne seitlichen Überhang
- Traktionsbatterie (12 V, 105 Ah)
- 0,8 - 4,5 km/h Fahrgeschwindigkeit
- 14 Sekunden für volles Ausfahren
- Bis 12,5 m/s Windgeschwindigkeit
- Gabelstaplertaschen und Hebeösen
- Schlaglochschutz
- Antrieb mit höchster Präzision und Laufruhe – zwei Geschwindigkeiten
- Hupe und Bewegungsalarm
- 2 Bedienpulte, oben und unten mit mobilem Bedienpult oben
- Schnelle Maschine – Komfort & Agilität
- Einfacher Plattformzugang
- Elektrischer Direktantrieb mit bürstenlosen AC Motoren

Andere Kunden fragen zu diesem Gerät oft auch noch folgendes an

- Verkauf von Schutzausrüstung (PSA)
- Schulungen von Mitarbeitern

Alle technischen Details basieren auf Herstellerangaben.

Scheren-AB (Innen & bed. Außen)
S 58-8 E Kurz
 (3/4) Technische Zeichnungen

Keine Scheren-AB im klassischen Sinne, dennoch recht ähnlich. Sie überzeugt durch hohe Wendigkeit, das geringe Eigengewicht und extreme Kompaktheit, im Vergleich zur Scheren-AB ist die Plattform allerdings kürzer. Kommen Sie mit weiteren Fragen auf uns zu! Wir beraten Sie gerne!

Arbeitsbereich von der Seite aus betrachtet

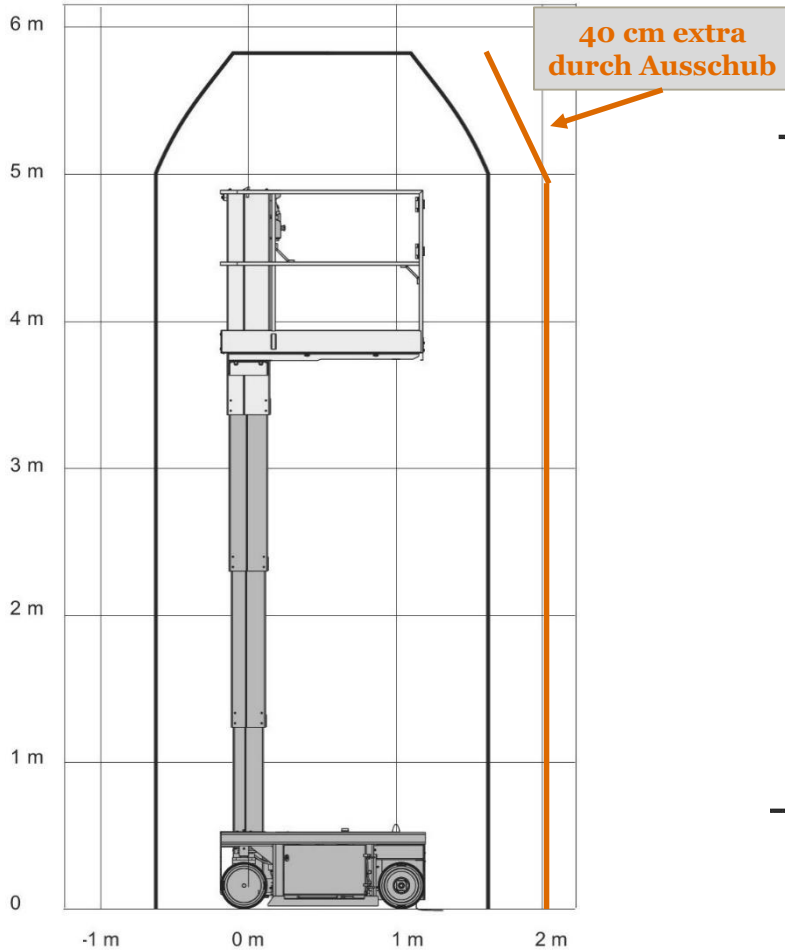

Abmessungen

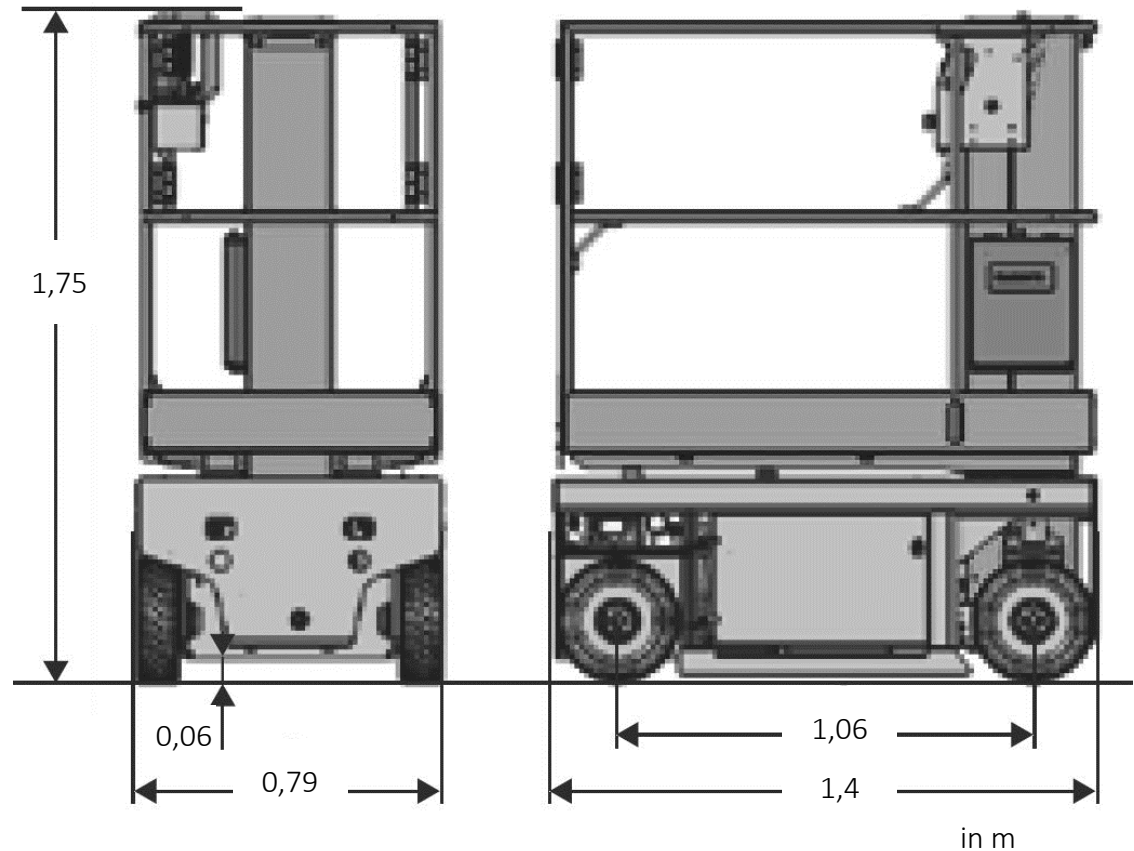

Scheren-AB (Innen & bed. Außen) S 58-8 E Kurz (4/4) Herstellerfotos

Keine Scheren-AB im klassischen Sinne, dennoch recht ähnlich. Sie überzeugt durch hohe Wendigkeit, das geringe Eigengewicht und extreme Kompaktheit, im Vergleich zur Scheren-AB ist die Plattform allerdings kürzer. Kommen Sie mit weiteren Fragen auf uns zu! Wir beraten Sie gerne!



Fotos übernommen von <http://www.haulotte.de/produkte/star-6>