

Unser Gerät für Sie! Informationen und technische Daten



Scheren-AB (Innen & bed. Außen)

S 101-12 E

(1/3) Überblick

Die S 101-12 E punktet mit ihrer großen Plattform und der hohen Tragkraft von bis zu 450 Kg. Ihre 90° Lenkung bietet hohe Manövrierfähigkeit auf engstem Raum im Innen sowie im Außenbereich.

Kommen Sie mit weiteren Fragen auf uns zu! Wir beraten Sie gerne!

Das Wichtigste auf einen Blick

10,1m

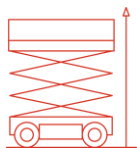

Arbeitshöhe

Elektro

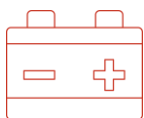

Antrieb

450Kg

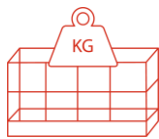

Traglast

Die Vorteile für Sie

- Große Plattform mit hoher Tragkraft
- In voller Höhe verfahrbar
- Abriebfeste Reifen schonen Bodenbeläge
- 90° Lenkung für hohe Manövrierfähigkeit
- Steckdose im Arbeitskorb
- Innen und außen verwendbar

Häufige Anwendungsgebiete

- Industrie
- Handwerk
- Baugewerbe
- Gebäude-Management
- Messe / Messebau



**Kommen Sie gerne mit
weiteren Fragen auf uns zu!
Wir beraten Sie gerne
persönlich! Wenn Sie mögen,
sogar direkt bei Ihnen vor Ort.**

Zentrale Kundenberatung

Baukauer Straße 48
44653 Herne

Telefon: 02323 / 922 300
Telefax: 02323 / 922 30 – 20
Email: beratung@berteit.de

Scheren-AB (Innen & bed. Außen)



















S 101-12 E

(2/3) Technische Daten

Die S 101-12 E punktet mit ihrer großen Plattform und der hohen Tragkraft von bis zu 450 Kg. Ihre 90° Lenkung bietet hohe Manövrierfähigkeit auf engstem Raum im Innen sowie im Außenbereich.

Kommen Sie mit weiteren Fragen auf uns zu! Wir beraten Sie gerne!

Technische Daten

	Arbeitshöhe	10,1 m		Leergewicht	2.715 Kg
	Plattformhöhe	8,1 m		Steigfähigkeit	14° / 25%
	Länge	2,45 m		Aufstellneigung (seitlich / längs)	1,5° / 3°
	Höhe (eingefahren / Geländer abgeklappt)	1,73 / 2,36 m		Bodenfreiheit (ohne / mit ausgefahrenem Lochschutz)	0,1 m / 25 mm
	Breite	1,17 m		Wenderadius -Außen	2,35 m
	Plattformgröße (normal)	2,3 x 1,15 m		Stützen	Nein
	Plattform-Verlängerung	0,9 m		Zulassungsbereich	Innen & bedingt Außen
	Zulässige Personen (Innen / Außen)	2 / 1		Antrieb	Elektro
	Tragkraft	450 Kg		Bereifung	Ohne Profil (nicht markierend)

Sonstige technische Ausstattung

- 4,0 – 8,8 km/h Fahrgeschwindigkeit
- Keine Überhänge
- 90° Lenkung
- Elektromagnetische Standbremse mit elektrischer Auskupplung
- Ladegerät mit automatischer Ausschaltung
- Bewegungsalarm und Hupe
- Neigungsschalter mit Bewegungssperre
- Schlaglochschutz
- Batterie-Kontrollsystem mit Tiefentladeschutz
- CE - EN 280 Zeichen
- Aufladung mit gängigen 230V Kabel

Andere Kunden fragen zu diesem Gerät oft auch noch folgendes an

- Verkauf von PSA / Sicherheitsgeschirr
- Schulungen von Mitarbeitern

Alle technischen Details basieren auf Herstellerangaben.

Scheren-AB (Innen & bed. Außen) S 101-12 E (3/3) Technische Zeichnungen

Die S 101-12 E punktet mit ihrer großen Plattform und der hohen Tragkraft von bis zu 450 Kg. Ihre 90° Lenkung bietet hohe Manövrierfähigkeit auf engstem Raum im Innen sowie im Außenbereich.

Kommen Sie mit weiteren Fragen auf uns zu! Wir beraten Sie gerne!

Arbeitsbereich von der Seite

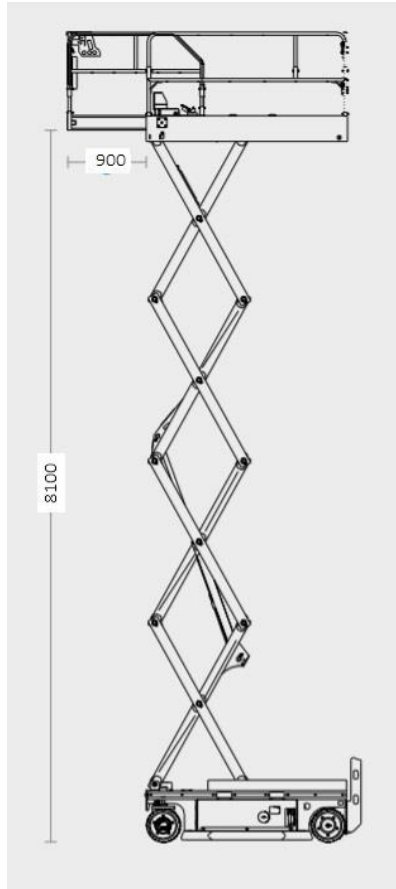

Von hinten

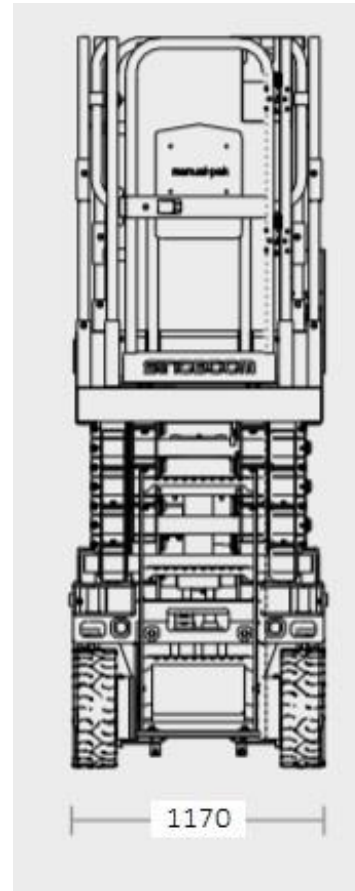

von der Seite

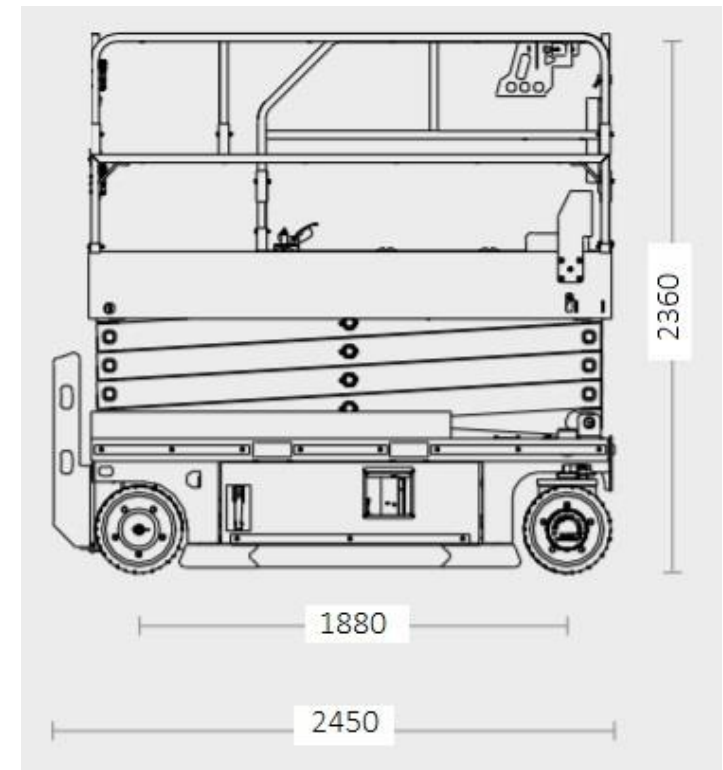

in mm