

Unser Gerät für Sie! Informationen und technische Daten



Elektrostapler FS 30.47 E (1/3) Überblick

Dieser Elektrostapler ist der perfekte Allrounder mit seinen 3,0t Tragkraft und 4,7m Hubhöhe. Zusätzlich verfügt er über eine Vollkabine, Straßenverkehrszulassung sowie automatischen Seitenschieber für die Zinken. Kommen Sie mit weiteren Fragen auf uns zu! Wir beraten Sie gerne!

Das Wichtigste auf einen Blick

3000 Kg



Maximale
Tragkraft

4,7 m



Maximale
Hubhöhe

Elektro

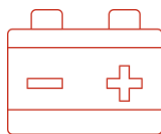

Antrieb

Die Vorteile für Sie

- Kompakter Allrounder
- Vollkabine
- Straßenverkehrszulassung
- Hydraulischer Seitenschieber für die Zinken
- Optional mit Zinkenverlängerungen
- Lastschutzgitter

Häufige Anwendungsgebiete

- Industrie
- Lagerhallen
- Spedition
- Produktionsfirmen



Foto abweichend – nicht-markierende Reifen auf allen Geräten

**Kommen Sie gerne mit weiteren
Fragen auf uns zu!**

Wir beraten Sie gerne persönlich!

**Wenn Sie mögen, sogar direkt bei
Ihnen vor Ort.**

Zentrale Kundenberatung

Baukauer Straße 48
44653 Herne

Telefon: 02323 / 922 300
Telefax: 02323 / 922 30 – 20
Email: beratung@berteit.de

Elektrostapler FS 30.47 E (2/3) Technische Daten

Dieser Elektrostapler ist der perfekte Allrounder mit seinen 3,0t Tragkraft und 4,7m Hubhöhe. Zusätzlich verfügt er über eine Vollkabine, Straßenverkehrszulassung sowie automatischen Seitenschieber für die Zinken. Kommen Sie mit weiteren Fragen auf uns zu! Wir beraten Sie gerne!

Technische Daten

	Max. Tragfähigkeit	3.000 Kg		Leergewicht (inkl. Lastgabeln)	4.780 Kg
	Max. Hubhöhe (Maximal / Bei max. Last)	4,70 / 3,30 m		Max. Fahr- geschwindigkeit	14 km/h
	Max. Freihub	0,97 m		Steigfähigkeit (unter Last / Leer)	10 % 15 %
	Baulänge (ohne / mit Gabeln)	2,49 / 3,56 m		Wenderadius	2,23 m
	Baubreite	1,27 m		Bodenfreiheit	105 mm
	Bauhöhe (Hubgerüst / Fahrerdach)	2,04 / 2,16 m		Batterieleistung	80V 600Ah
	Gabelabmessungen (LxBxH)	1070x125x45 mm		Zulassungsbereich	Außen & Innen
	Gabelabstand (Zinkenmitte min / max)	12 / 97 cm		Antrieb	Elektro
	Mastneigung (vor / zurück)	6 / 10°		Bereifung (vorne / hinten)	23x9-10 18x7-8 Markierend

Sonstige technische Ausstattung

- Hydraulischer Seitenschub
- Straßenverkehrszulassung
- Vollkabine – Türen optional abnehmbar
- Anpassbare Leistungsdynamik: Parameter wie Fahr- und Hubgeschwindigkeit auf Knopfdruck an persönliche Präferenzen anpassbar
- Automatisches Bremssystem mit Bremskraftrekuperation
- AC Technologie
- Lastschutzgitter
- Optimale Mast-Durchsicht und Rundum-Sicht
- Anhängervorrichtung
- Sicherheitsgurt
- 7,0 kWh/h Energieverbrauch nach VDI-zyklus

Andere Kunden fragen zu diesem Gerät oft auch noch folgendes an

- Schulungen von Mitarbeitern
- Zinkenverlängerungen

Alle technischen Details basieren auf Herstellerangaben.

Elektrostapler FS 30.47 E (3/3) Technische Zeichnungen

Dieser Elektrostapler ist der perfekte Allrounder mit seinen 3,0t Tragkraft und 4,7m Hubhöhe. Zusätzlich verfügt er über eine Vollkabine, Straßenverkehrszulassung sowie automatischen Seitenschieber für die Zinken. Kommen Sie mit weiteren Fragen auf uns zu! Wir beraten Sie gerne!

Abmessungen

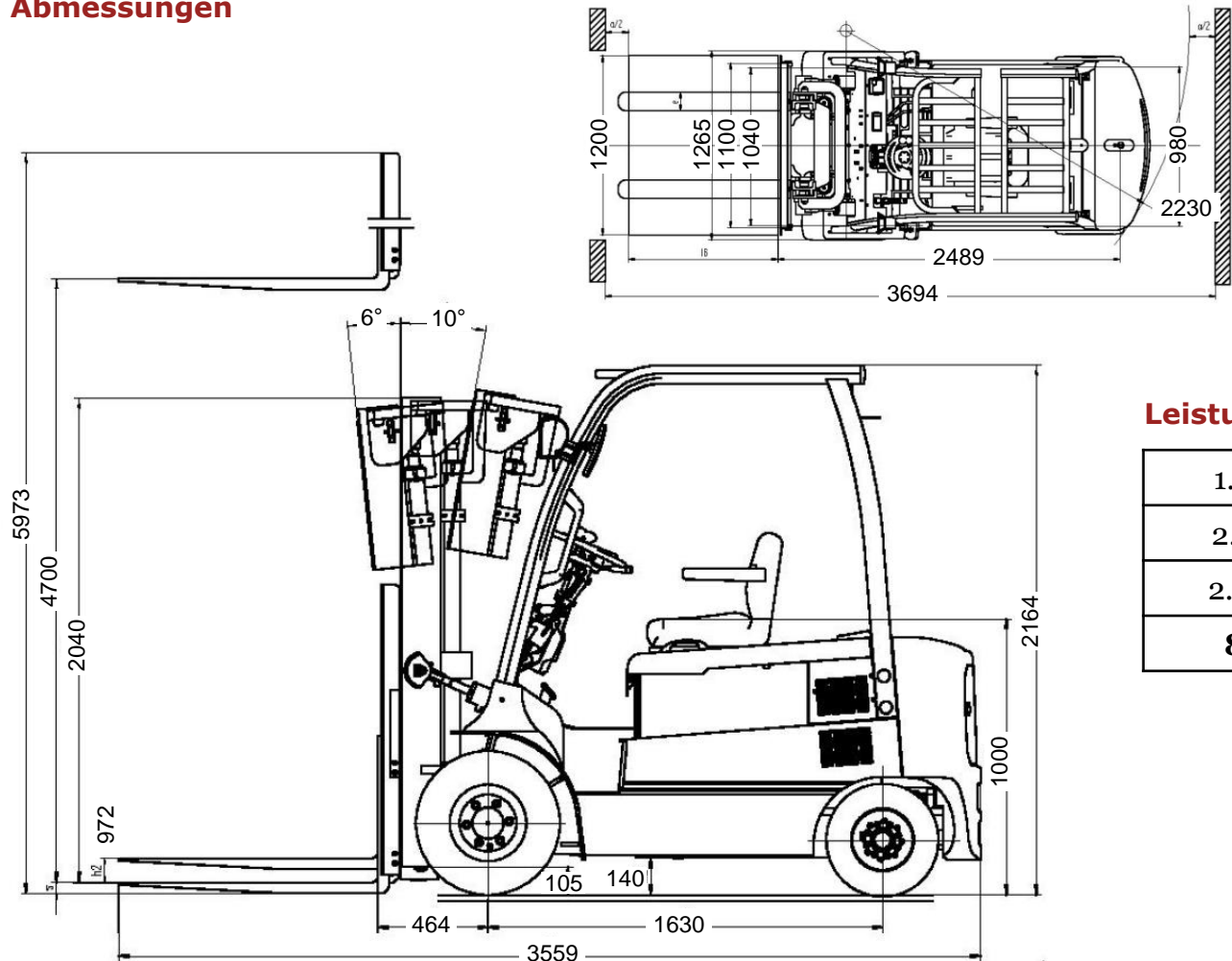

Leistungstabelle

1.700	2.000	2.200	4.700
2.100	2.500	2.750	4.000
2.300	2.750	3.000	3.300
800	600	500	C (mm)