

Unser Gerät für Sie! Informationen und technische Daten



Elektrostapler FS 35.74 E (1/3) Überblick

Dieser leistungsstarke Elektrostapler überzeugt mit der größten Hubhöhe seiner Klasse mit 7,4m und einer max. Tragkraft von 3,5t. Zusätzlich verfügt er über einen automatischen Zinkenversteller mit Seitenschub und Breitenverstellung. Kommen Sie mit weiteren Fragen auf uns zu! Wir beraten Sie gerne!

Das Wichtigste auf einen Blick

3500 Kg



Maximale
Tragkraft

7,4 m



Maximale
Hubhöhe

Elektro

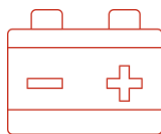

Antrieb



Die Vorteile für Sie

- Triplex Vollfreihub mit höchster Hubhöhe seiner Klasse
- Hydraulischer Zinkenversteller mit Seitenschub und Breitenverstellung
- Lange Gabelzinken mit 1,5m
- Bordcomputer (Easy-Control)
- Lastschutzgitter
- Panoramaspiegel
- Optimale Mast-Durchsicht

Häufige Anwendungsgebiete

- Industrie
- Lagerhallen
- Spedition
- Produktionsfirmen

**Kommen Sie gerne mit weiteren
Fragen auf uns zu!**

Wir beraten Sie gerne persönlich!

**Wenn Sie mögen, sogar direkt bei
Ihnen vor Ort.**

Zentrale Kundenberatung

Baukauer Straße 48
44653 Herne

Telefon: 02323 / 922 300
Telefax: 02323 / 922 30 - 20
Email: beratung@berteit.de

Elektrostapler

FS 35.74 E

(2/3) Technische Daten

Dieser leistungsstarke Elektrostapler überzeugt mit der größten Hubhöhe seiner Klasse mit 7,4m und einer max. Tragkraft von 3,5t. Zusätzlich verfügt er über einen automatischen Zinkenversteller mit Seitenschub und Breitenverstellung. Kommen Sie mit weiteren Fragen auf uns zu! Wir beraten Sie gerne!

Technische Daten

	Max. Tragfähigkeit	3.500 Kg		Leergewicht (inkl. Lastgabeln)	5.842 Kg
	Max. Hubhöhe (Maximal / Bei max. Last)	7,39 / 6,40 m		Max. Fahr- geschwindigkeit	21 km/h
	Max. Freihub	2,54 m		Steigfähigkeit (unter Last / Leer)	20 % 25 %
	Baulänge (ohne / mit Gabeln)	2,58 / 4,08 m		Wenderadius	2,27 m
	Baubreite	1,30 m		Bodenfreiheit	114 mm
	Bauhöhe (Insgesamt / Fahrerdach)	3,18 / 2,23 m		Batterieleistung	80 V 775 Ah
	Gabelabmessungen (LxBxH)	150x15x6 cm		Zulassungsbereich	Außen & Innen
	Gabelabstand (Zinkenmitte min / max)	38 / 188 cm		Antrieb	Elektro
	Mastneigung (vor / zurück)	7 / 7°		Bereifung (vorne / hinten)	315/45-12 180/70-8 Markierend

Sonstige technische Ausstattung

- Hydraulischer Zinkenversteller mit Seitenschub und Breitenverstellung
- Arbeitsscheinwerfer vorne und hinten
- Scheibenwischer vorne und hinten
- Lange Gabelzinken mit 1,5m
- Bordcomputer (Easy-Control)
- Lastschutzgitter
- Panoramaspiegel
- Optimale Mast-Durchsicht
- Anhängervorrichtung
- Dokumentenhalterung
- Sicherheitsgurt
- Leistungsstarke Batterie mit 775Ah
- An den Seiten offene Fahrerkabine

Andere Kunden fragen zu diesem Gerät oft auch noch folgendes an

- Schulungen von Mitarbeitern
- Zinkenverlängerung

Alle technischen Details basieren auf Herstellerangaben.

Elektrostapler FS 35.74 E (3/3) Technische Zeichnungen

Dieser leistungsstarke Elektrostapler überzeugt mit der größten Hubhöhe seiner Klasse mit 7,4m und einer max. Tragkraft von 3,5t. Zusätzlich verfügt er über einen automatischen Zinkenversteller mit Seitenschub und Breitenverstellung. Kommen Sie mit weiteren Fragen auf uns zu! Wir beraten Sie gerne!

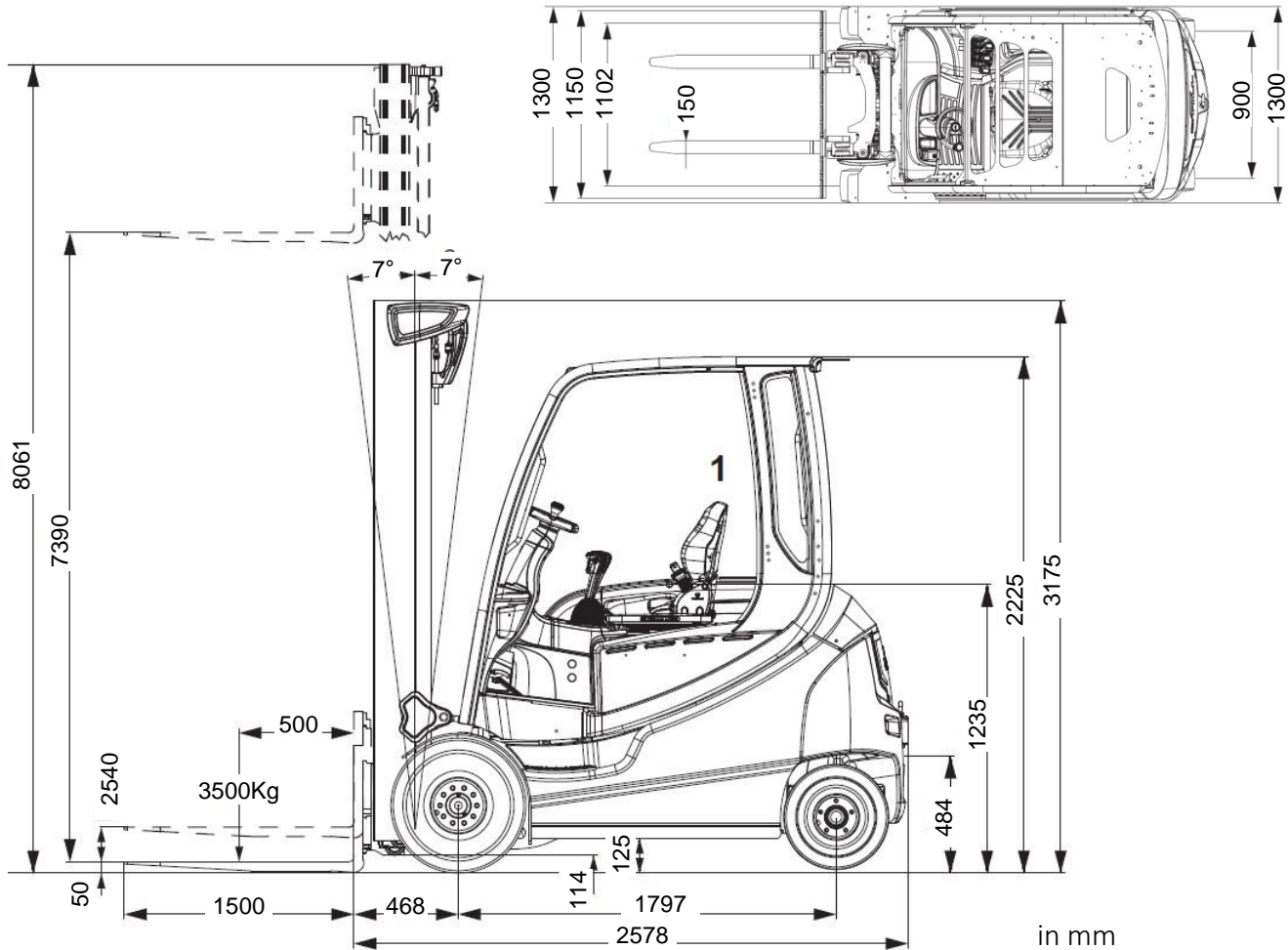

100x50 0-1400

Q(kg)		h ₃ (mm)	
1800	1800	1800	7390
2420	2480	2480	6640
2420	3090	3250	6040
2420	3180	3500	5390
800	600	500	c(mm)

516356J00309

3T411AZ

Q(kg)		h ₃ (mm)		
800	900	1050	1150	7390
850	950	1150	1250	7090
1050	1200	1400	1550	6640
1600	1800	2100	2300	5840
1800	2100	2450	2650	5390
1000	800	600	500	c(mm)

516356J00309